



IR80B

Easytec

Detector de infrarrojo pasivo

Con inmunidad a animales domésticos

- Cobertura en abanico de 12 m con lente de Fresnel especial.
- Análisis inteligente de la señal.
- Inmunidad ante animales domésticos de hasta 12 kg.
- Compensación de temperatura.
- Protegido contra insectos y perturbaciones electromagnéticas.
- Cumple con el Grado 2 y la Clase ambiental II de EN 50131-2-2.

Aplicación versátil. Su diseño discreto y atractivo, su rechazo a animales domésticos y su elaborado análisis de la señal hacen al IR80 idóneo para aplicaciones residenciales.

Instalación fácil y segura. Puede ser instalado directamente sobre pared o rincón sin necesidad de accesorios y dispone de suficiente espacio interior para un cómodo cableado, incluso con resistencias finales de línea. La base del detector aloja la electrónica y la lente. La tapa se coloca sobre ella con suma facilidad.

Excelente inmunidad ante perturbaciones ambientales. El IR80 proporciona un excelente compromiso entre sus altas prestaciones y su elevada inmunidad a animales domésticos de hasta 12 Kg e influencias ambientales como corrientes de aire, fluctuaciones de temperatura, interferencias electromagnéticas e insectos.

Detección segura

Gracias a una lente de Fresnel especialmente diseñada para este detector, está asegurada una elevada capacidad de detección. La evaluación de la señal garantiza una buena integridad de detección con una competente diferenciación entre personas y perturbaciones ambientales.

Area de cobertura y dimensiones

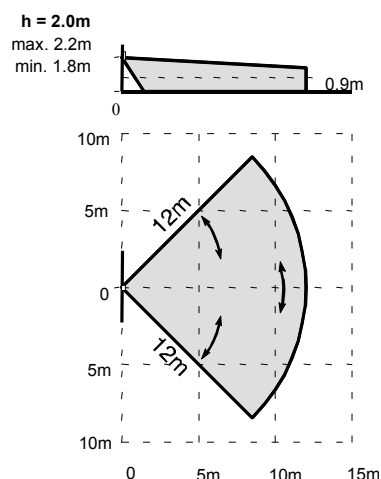
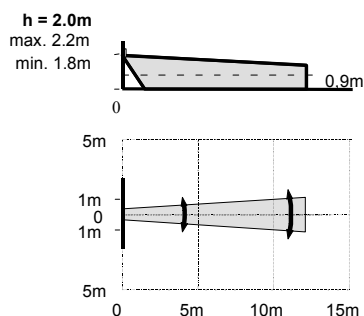
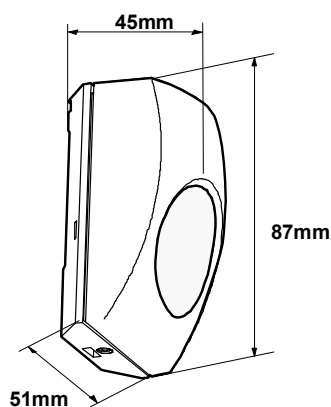

Datos técnicos

Tensión de alimentación (12 Vcc nominal)	9 a 16 Vcc
- Rizado máximo (0 a 100 Hz)	2 Vpp
- Supervisión del voltaje de alimentación	Alarma sí < 7 V ± 1 V
Consumo de corriente (a 12 Vcc)	
- Reposo / Alarma (con LED activado)	12 mA / 16 mA
Contacto del relé de alarma (NC)	30 Vcc / 100 mA / Ri 32 Ω
Tiempo de apertura del relé	2 a 3 seg.
Indicación "walk test" (andado)	LED
Contacto de tamper	30 Vcc / 50 mA
Velocidades de desplazamiento para detección	
- Abanico y cortina (con pegatinas)	0,3 a 3 m / seg.
Inmunidad contra animales domésticos	< 12 kg
Temperatura de servicio	- 20 a + 55 °C
Temperatura de almacenamiento	- 20 a + 60 °C
Humedad relativa (EN60721)	< 95 %, sin condensación
Rechazo EMI (< 2 GHz)	> 30 V/m
Protección ambiental carcasa (EN60529, EN50102)	IP41 / IK02

Referencias para pedidos

Tipo	Código	Denominación	Peso
IR80B	BPZ:5629620001	Detector de infrarrojo pasivo	70 g
IRUM2	BPZ:5198760001	Rótula para montaje en pared	30 g
IRUM3	BPZ:5198890001	Rótula para montaje en techo	75 g